

ART. 2035/L

3500 KG

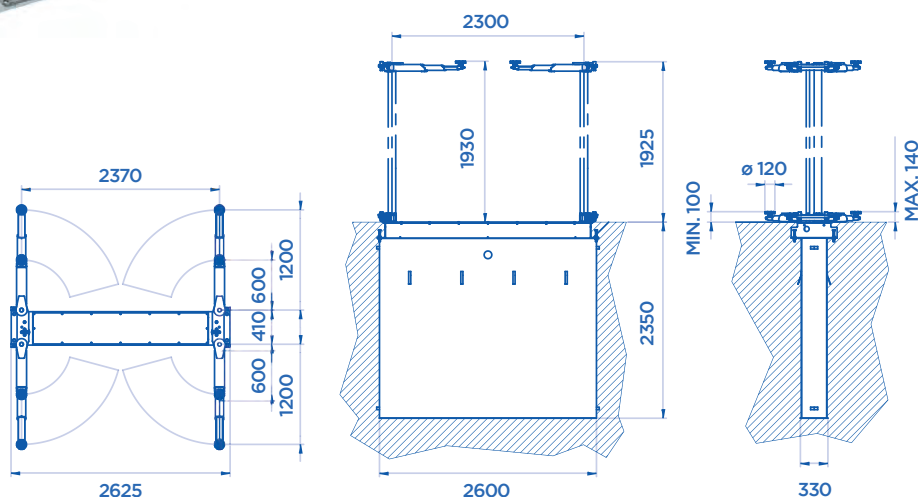

TRACCIATO TECNICO COSTRUTTIVO

- Interasse tra i due cilindri 2.300 mm.
- Sottoscocca del veicolo completamente accessibile.
- I bracci a 3 stadi permettono il sollevamento di un'ampia gamma di veicoli.
- Cilindri idraulici rettificati e cromati.
- Motore elettrico a bassissimo consumo (2 kW).
- Barra meccanica di collegamento tra i due cilindri per una perfetta sincronizzazione.
- Perfetta stabilità del sollevatore garantita da due guide cromate posizionate a fianco dei cilindri.
- Lubrificazione automatica delle guide di scorrimento di entrambi i cilindri.
- Telaio d'incasso zincato a caldo.

RELEVÉ TECHNIQUE

- Entraxe entre les deux vérins 2.300 mm.
- Bas de caisse entièrement accessible.
- Bras télescopiques à trois files qui permettent le levage d'une vaste gamme de véhicules.
- Vérins hydrauliques rectifiés et chromés.
- Moteur électrique à faible consommation (2 kW).
- Barre transversale entre les deux vérins pour une synchronisation parfaite.
- Deux barres de guidage chromées à côté des vérins garantissent une stabilité parfaite.
- Lubrification automatique des barres de guidage des vérins.
- Cadre galvanisé à chaud.

TECHNICAL AND STRUCTURAL LAYOUT

- Distance between rams 2.300 mm
- Vehicle under-body completely accessible
- Triple stage arms to lift a wide range of vehicles
- Hydraulic rams with grinding and chromium plating
- Lowest consumption electric motor (2 kW)
- Crossbar to grant perfect synchronization
- Chromium plated guide rod for each ram to grant perfect lift stability
- Automatic lubrication of guide rods
- Hot galvanized installation frame

TECHNISCHE UND KONSTRUKTIVE ANGABEN

- Achsabstand zwischen den beiden Zylindern 2.300 mm.
- Uneingeschränkter Zugang zum Fahrzeugunterboden.
- Die 3-stufigen Arme ermöglichen das Anheben der unterschiedlichen Fahrzeuge.
- Geschliffene und verchromte Hydraulikzylinder.
- Elektromotor mit sehr geringem Verbrauch (2 kW).
- Mechanische Verbindungsstange zwischen den beiden Zylindern für perfekte Synchronisation.
- Perfekte Hubstabilität durch zwei verchromte Führungen, die neben den Zylindern angeordnet sind.
- Automatische Schmierung der Gleitführungen der beiden Zylinder.
- Feuerverzinkter Rahmen.

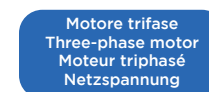

2035/L | 3500 Kg | 2 KW | 400V • 50HZ | 1140

Potenza motore • Motor power • Puissance moteur • Motorleistung